



**V2 S.p.A.**

Corso Principi di Piemonte, 65/67 - 12035 RACCONIGI (CN) ITALY

tel. +39 01 72 81 24 11 fax +39 01 72 84 050

info@v2home.com www.v2home.com



IL n.268-1  
EDIZ. 28/11/2007

# Touch-CMM

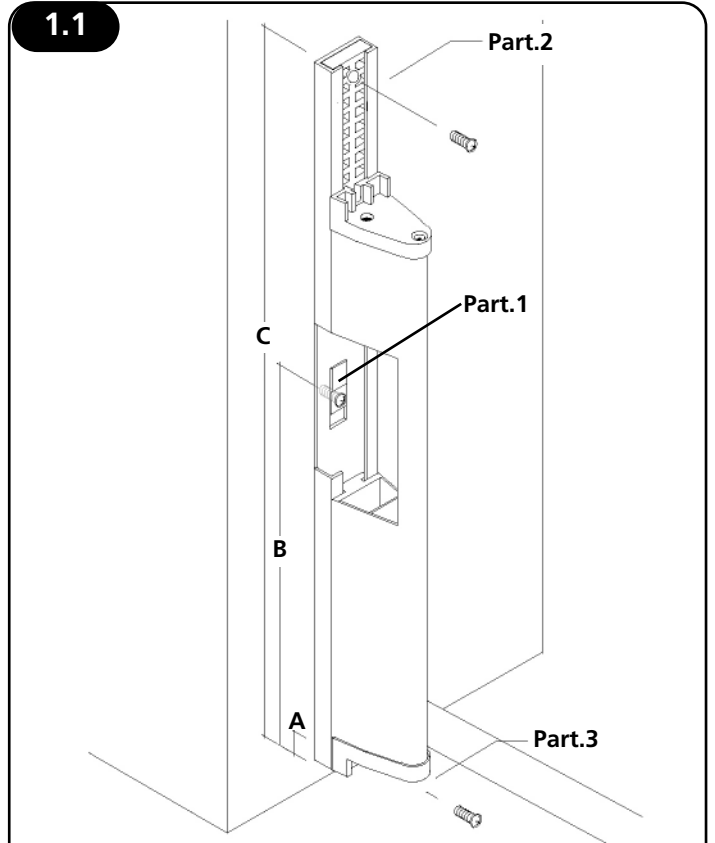

Touch	A	B	C
<b>CMM150</b>	5 mm	750 mm	1490 mm
<b>CMM170</b>	5 mm	850 mm	1690 mm
<b>CMM200</b>	5 mm	1000 mm	1990 mm

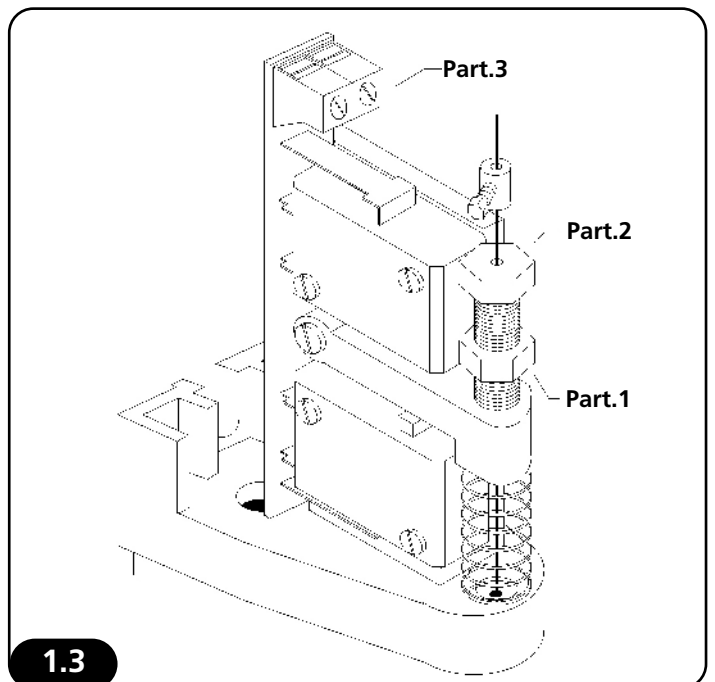
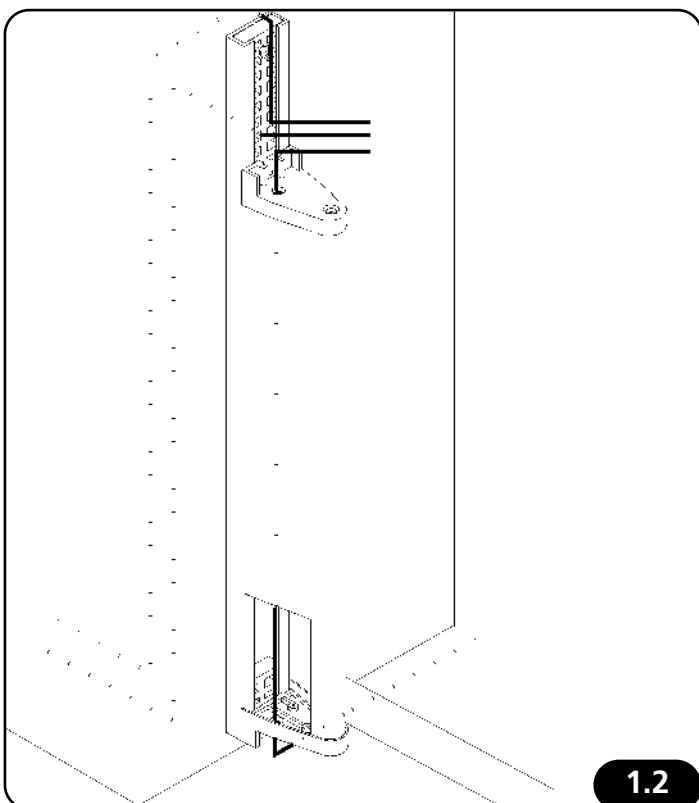



Questo dispositivo viene installato per la prevenzione degli infortuni su cancelli scorrevoli ed accessi automatizzati. Il suo funzionamento è assicurato anche nella condizione limite in cui l'estruso in gomma risultasse lacerato ed in caso di guasto, provoca l'arresto dell'automazione.

In conformità alle vigenti norme sulla sicurezza, le coste meccaniche sono composte da una costa in gomma a doppia camera con dopocorsa elastico di ammortamento urto superiore ai 50mm e da un profilo in alluminio di uguale lunghezza, che fissato al pilastro farà da supporto all'estruso in gomma. Il funzionamento della costa è garantito da due micro-switches: il primo lavora su deformazione della gomma, il secondo come sicurezza nel caso in cui il dispositivo si guastasse.

## INSTALLAZIONE

1. Fissare la staffa (part. 1 dis. 1.1) sul montante, ponendo attenzione alle quote della tabella, colonna **B**.
2. Inserire l'estruso nella staffa e fissarlo nei fori predisposti (part. 2-3 dis. 1.1). In questo modo l'estruso risulta fissato in tre punti senza doverlo smontare.
3. La costa deve essere installata con la calotta posta nella parte superiore.

## TARATURA

La costa meccanica CMM viene già preparata per agire con una deformazione di c.a 1/3 dell'estruso in gomma. Per modificare la sensibilità della costa eseguire le seguenti operazioni:

1. Sbloccare il controdado (part. 2 dis. 1.3).
2. Regolare la sensibilità della costa agendo sul tendicavo (part 1 dis. 1.3).
3. Ribloccare il controdado.

**In condizione di riposo nessuno dei due microinteruttori dovrà essere premuto.**

## COLLEGAMENTI

La costa meccanica CMM è predisposta per essere collegata ad un contatto NC di sicurezza. Nella maggior parte delle installazioni, viene collegata al contatto fotocellula se posta nella colonna di chiusura, ed al pulsante di stop se posta nella colonna di apertura del cancello.

Per il suo collegamento bisogna collegare due cavi ai morsetti del contatto NC posti all'interno del supporto superiore della costa (part. 3 dis. 1.3).

E' possibile entrare con i cavi in più modi come illustrato nel dis. 1.2.

## MATERIALI

- Estruso in gomma Dutrel RAL7000
- Profilo in alluminio
- Supporti e calotta in nailon RAL7000
- Minuterie in acciaio inox

## CARATTERISTICHE TECNICHE

- Lunghezza massima: 2m
- Contatti microswitches: NC-NO10A 250V
- Grado di Protezione: IP54

**Il costruttore non può essere considerato responsabile per eventuali danni causati da usi impropri, erronei ed irragionevoli.**



This device comes with precautionary apparatus to prevent accidents on sliding gates. It's operation is guaranteed even when the rubber border is broken. When the device is out of order it stops the automation.

In conforms to the laws currently enforced, the electromechanical anti-accident border is made of a double tubed rubber elastic after shock border 50mm high with and a aluminium surround. The aluminium border which is fixed to the post offers support for the rubber.

The electromechanical anti accident border has two microswitches which are guaranteed. The first microswitch works on the distorsion of the rubber and the second stops the automation if the steel thread breaks.

## INSTALLATION

1. Fix the support on the post paying attention to the indication on the table, column **B**.
2. Insert the extrusion in the support and fix in the hole predispositioned (part. 2-3 dis. 1.1). In this way the extrusion will be fixed in 3 places without disassembling it.
3. The device must be installed with the post capped on the upper part.

## REGULATION INSTRUCTION

The electromechanical device of the completed item CMM comes already prepared to operate with a distorsion c.a 1/3 of the rubber extrusion.

To modify the sensitivity of the following operations:

1. Unblock the nut (part. 2 dis. 1.3).
2. Regulate the sensitivity of the device by hightering the screen (part 1 . dis. 1.3).
3. Tighter the nut.

**In the off position the microswitches must not touch the achvaring lever.**

## CONNECTIONS

The electromechanical anti-accident border CMM must be connected on a N.C. security contact. Normally you can connect on the infrared barrier contact if the device is fixed on the closed post, and on the "stop contact" if it's fixed on the open post.

For the connection you need connect two electrical wires to the electrical terminal inside the upper support of the device (part. 3 dis. 1.3).

It's possible to go inside the electrical wires in more ways than illustrated in dis. 1.2.

## MATERIALS

- Rubber border Dutrel RAL7000
- Aluminium profile
- Upper cover and lower support, nylon RAL7000
- Detail made of inox steel

## TECHNICAL CHARACTERISTIC

- Maximum lenght: 2.00 mt.
- Microswitch contac: NC-NO10A 250V
- Protection degree: IP54

**The manufacturer will not be held responsible for any damage caused by improper, erroneous or unreasonable use.**

## F

C'est un dispositif de sécurité pour la prévention des accidents sur les portails automatiques et entrée automatisées, il est utilisé comme alternative aux actuelles barres pneumatiques et photo-barres. Son fonctionnement est assuré même si le caoutchouc est lacéré. Le moindre endommagement en stoppe l'automatisme.

En conformité aux actuelles normes de sécurité, les barres mécaniques sont composées d'une profilé en caoutchouc à double chambre avec un dispositif élastique pour amortir le choc supérieur de 50 mm. et d'un profilé en aluminium de la même longueur, que une fois fixé au pilier sera le support du profilé en caoutchouc. Le fonctionnement de la barre est garanti par deux micro-interrupteurs: le premier intervient dans le cas où le caoutchouc serait lacéré, le deuxième dans le cas où le dispositif serait endommagé.

### INSTALLATION

1. Fixer la plaque (Partie 1-Dessin 1.1) sur le montant suivant attentivement les niveaux de tableau colonne **B**.
2. Insérer la barre prémontée et la fixer au montant avec les trous préparés (Partie 2-3 – Dessin 1.1). De cette façon, la barre est fixée en trois points sans besoin de la démonter.
3. La barre doit être installée avec le couvercle mis dans la partie supérieure.

### TARAGE

La barre mécanique CMM conditionnée est déjà préparée pour intervenir en cas de déformation concernant 1/3 du profilé en caoutchouc. Pour changer la sensibilité de la barre on doit :

1. Débloquer le contre-écrou (Partie 2 – Dessin 1.3).
2. Cibler la sensibilité de la barre agissant sur le vis qui tend le câble (Partie 1 – Dessin 1.3)
3. Bloquer à nouveau le contre-écrou.

**En position de repos pas de micro-interrupteurs devra être appuyé.**

### CONNEXION

La barre mécanique CMM est préparée pour la connexion à un contact de sûreté N.F. Le plus d'installation, est relié au contact de cellule photo-electrique si est mise dans la colonne de fermeture, et au bouton de stop, si est mise dans la colonne de ouverture de la grille. Pour sa connexion on doit relier deux câbles avec bornes de contact N.F. qui se trouvent à l'intérieur du support supérieur de la barre (Partie 3 - Dessin 1.3). C'est possible utiliser les câbles en plusieurs des manières, comme illustré dans le Dessin 1.2

### MATÉRIEL

- Profilé en caoutchouc Dutrel RAL 700
- Profilé en aluminium
- Support et couvercle en nylon RAL 700
- Brimborions en acier Inox

### CARACTÉRISTIQUES TECHNIQUES

- Longueur max. : 2,00 mt.
- Contact micro-interrupteurs: N.O.-N.F. 10A 250V
- Catégorie de protection: IP54

**Le constructeur ne peut pas être considéré coupable pour dommages causés par emploi impropre, incorrect et déraisonnable.**

## E

Este dispositivo se instala para la prevención de accidentes en puertas correderas y accesos automatizados. Su funcionamiento se asegura incluso en la condición límite donde el perfil de goma resultase deteriorado y en caso de avería, provoca la parada de la automatización.

En conformidad con las vigentes normas de seguridad, las bandas mecánicas se componen de una banda en goma de doble cámara con protección elástica de amortiguación contra los golpes superior a los 50 mm. Y por un perfil en aluminio de la misma longitud, que colocado en el poste hará de soporte a la banda en goma. El funcionamiento de la banda está garantizado por dos micro-switches: el primero trabaja sobre la deformación de la goma, el segundo como seguridad en el caso de que el dispositivo se averiase.

### INSTALACIÓN

1. Sujetar el soporte (part. 1 dis. 1.1) en el poste poniendo cuidado a las cotas de la tabla, columna (b).
2. Introducir el perfil en el soporte y sujetarlo en los agujeros expresos (part. 2-3 dis. 1.1). De esta forma el perfil resulta sujetado en tres puntos sin tener que desmontarlo.
3. La banda tiene que ser instalada con la tapa colocada en la parte superior.

### AJUSTE

La banda mecánica CMM ensamblada, está ya preparada para activarse con una deformación de aprox. 1/3 del perfil de goma. Para modificar la sensibilidad de la banda efectuar las siguientes operaciones:

1. Desbloquear la tuerca (part. 2 dis. 1.3).
2. Regular la sensibilidad de la banda interviniendo en el tensacable (part 2 dis. 1.3).
3. Volver a bloquear la tuerca.

**En situación de reposo ninguno de los dos microinterruptores tendrá que estar activado.**

### CONEXIONES

La banda mecánica CMM está predispueta para conectarse a un contacto NC de seguridad. En la mayor parte de las instalaciones, se conecta al contacto fotocélula si es colocada en el poste de cierre, y al el stop si es colocada en el poste de apertura de la puerta.

Para su conexión se necesita empalmar dos cables a los bornes del contacto NC colocados en el interior del soporte superior de la banda (part. 3 dis. 1.3). Es posible entrar con los cable de varias formas, tal y como se puede apreciar en el dis. 1.2.

### MATERIALES

- Perfil en goma Dutrel RAL7000
- Perfil en aluminio
- Soportes y tapa en nylon RAL7000
- Tornillería en acero inox

### CARACTERÍSTICAS TÉCNICAS

- Longitud máxima: 2.00 mt.
- Contactos microswitches: NC-NO 10A 250V
- Grado de protección: IP54

**El constructor no puede ser considerado responsable de eventuales daños causados por utilizaciones improprias, erróneas e irracionales.**